

OffiWire

MANUAL DE OPERACIONES

INTRODUCCION

FELICIDADES POR LA COMPRA DE SU NUEVA *OffiWire* UNA ENCUADERNADORA DE ARRILLO METALICO MODERNA, PRACTICA Y CONFIABLE; DISEÑADA CON COMPONENTES DE EXCELENTE CALIDAD Y SISTEMA DE FUNCIONES COMPLETO PARA BRINDARLE UN ENCUADERNADO FACIL, PRACTICO Y PROFESIONAL. ASÍ COMO MUCHOS AÑOS DE SERVICIO SIN PROBLEMA ALGUNO.

IMPORTANTE

LE RECOMENDAMOS QUE SE TOMEN UNOS MINUTOS PARA FAMILIARIZARSE CON EL FUNCIONAMIENTO DE SU *OffiWire* DESCUBRIRÁ QUE ES MUY FACIL DE OPERAR Y QUE CON UN POCO DE ENTRENAMIENTO CUALQUIER PERSONA PUEDE CONSEGUIR UN ENCUADERNADO PROFESIONAL.

ILUSTRACION

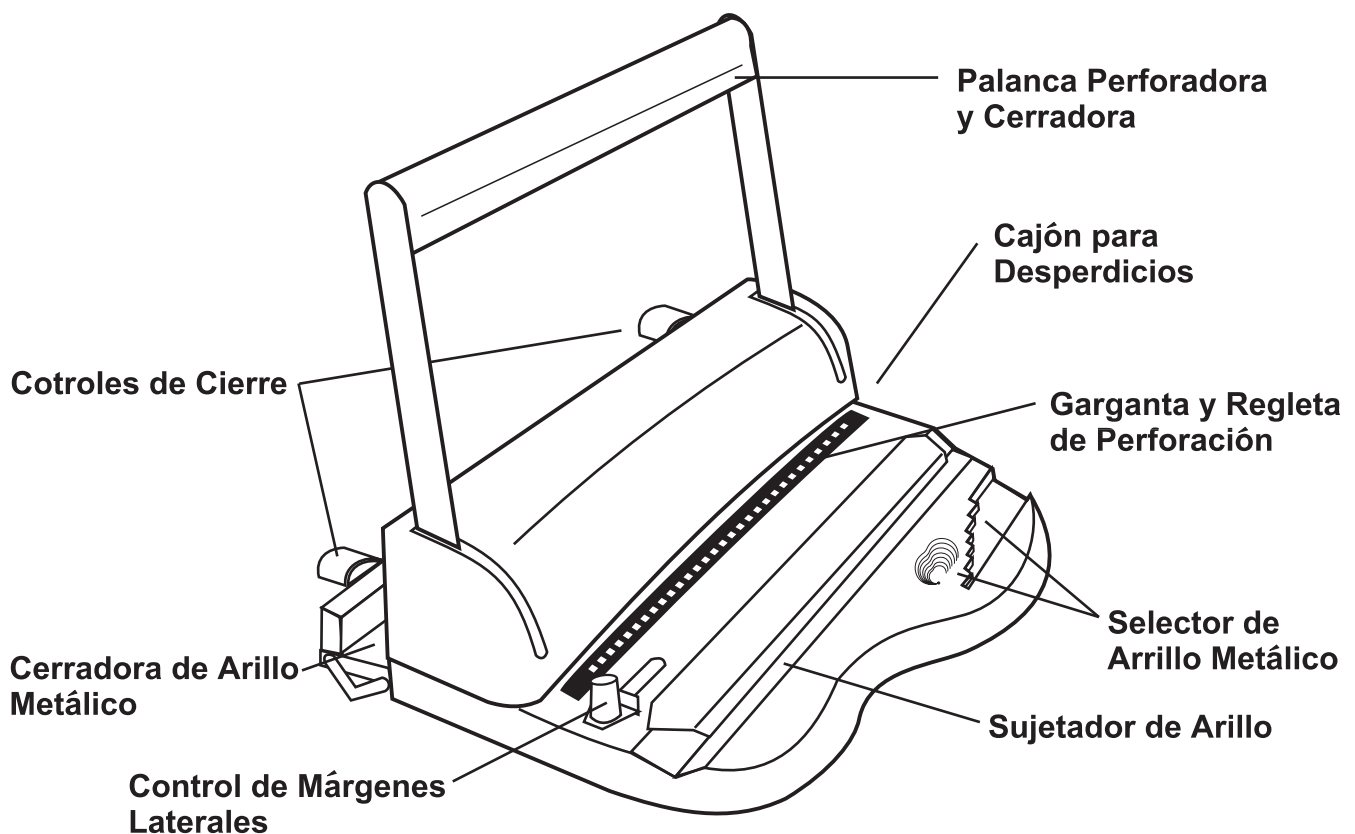

ENSAMBLAJE

Su *OffiVire* viene completamente ensamblada, solo coloque esta sobre una mesa de trabajo fuerte y sólida.

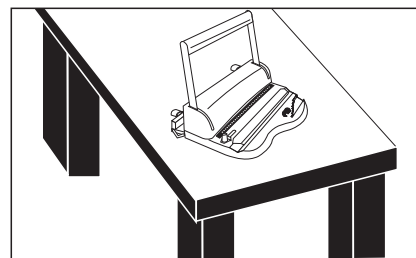

PERFORACION

1. Utilizando la *regla de perforación* y el *control de márgenes laterales*, centre las hojas. **Ver foto 1.**
OBSERVACION: Usualmente, las cubiertas son más grandes que las hojas del documento por lo mismo deberá alinear los márgenes (centrar la cubierta) utilizando la *regla de perforación* y el *control de márgenes laterales*.
2. Introduzca las hojas en la *garganta de perforación* y baje la *palanca perforadora*, hacia el frente, para perforar. **Ver foto 2.**
3. Regrese la *palanca perforadora* a su posición inicial y retire las hojas de la *garganta de perforación*. **Ver foto 3.**
4. Proceda con el paso 2 y 3 hasta terminar de perforar todas las hojas y cubiertas de su documento.

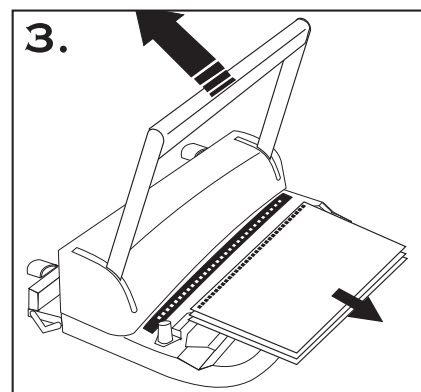
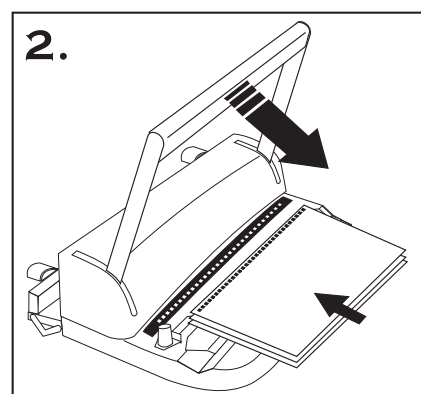
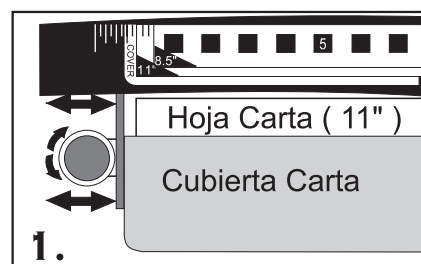

OBSERVACIONES:

- a) Cuando utilice por primera vez su *OffiVire*, perfore algunas hojas de desperdicio para asegurarse de limpiar cualquier exceso de aceite que los punzones pudieran traer.
- b) Numero de hojas recomendada por perforación: De 7 a 9 hojas de papel bond de 70 a 80 gr/m².
- c) Capacidad máxima por perforación: 10 hojas de papel bond de 80 gr/m².

CERRADO (ENCUADERNADO)

1. Introduzca el documento completo (hojas, portada y contra portada) en el *selector de arillo metálico* para determinar el diámetro del arillo correcto que debe utilizar. **Ver foto 1.** También puede utilizar el *selector de arillo metálico* para verificar el diámetro del arillo que va a utilizar.
2. Introduzca el arillo en el *sujetador de arillo*. **Ver foto 2.**
3. Introduzca las hojas perforadas, empezando por la ultima hoja del documento, después introduzca la portada (cubierta de enfrente) con la parte interior hacia las hojas y al ultimo introduzca la contra portada (cubierta de atrás) con la cara de la contra portada hacia la cara de la portada. **Ver foto 3.**
4. Retire el documento (arillo, hojas y cubiertas) del *sujetador de arillo*. **Ver foto 4.**

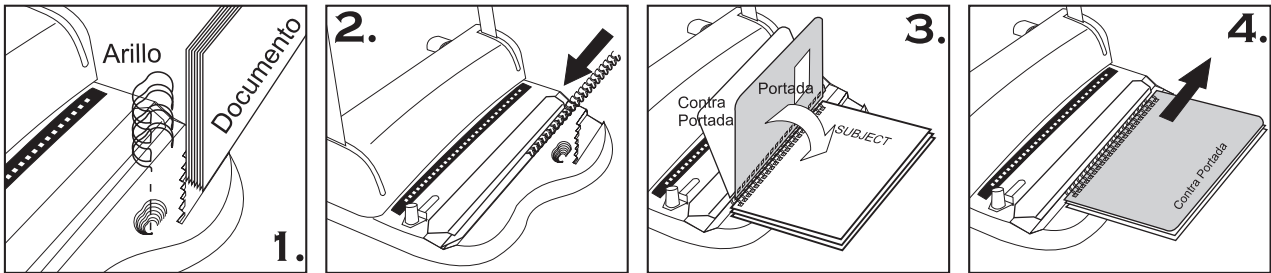

5. Introduzca, en forma vertical, el documento en la *cerradora de arillo metálico*, con la parte abierta del arillo hacia abajo. **Ver foto 5 y 6.**
6. Baje la *palanca cerradora* hacia el frente, **Ver foto 7**, y regrésela a su posición.

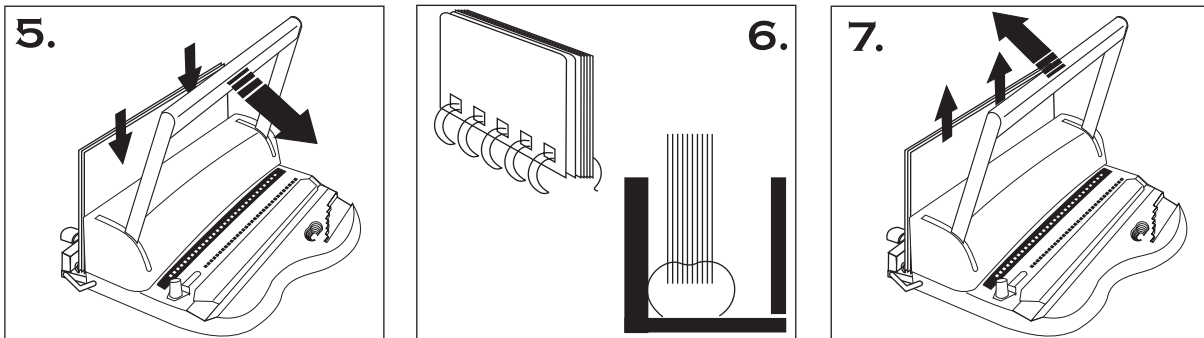

7. Retire el documento de la *cerradora de arillo metálico*. ¡Felicidades! Su documento a quedado encuadernado con excelente presentación y la mejor imagen para su empresa.

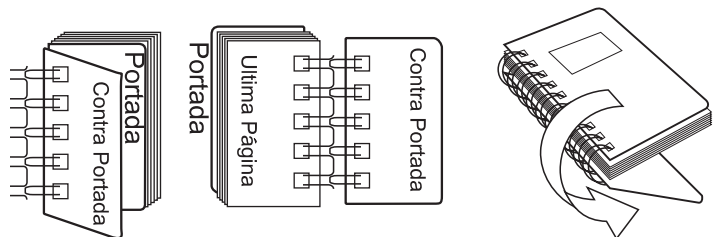

OBSERVACIONES:

Para un cierre correcto, las puntas del arillo deben tocarse ligeramente. Si las puntas quedan abiertas o pasadas, corrija ajustando ligeramente (milimétricamente) Los *controles de cierre*, como se enseña en las fotos.

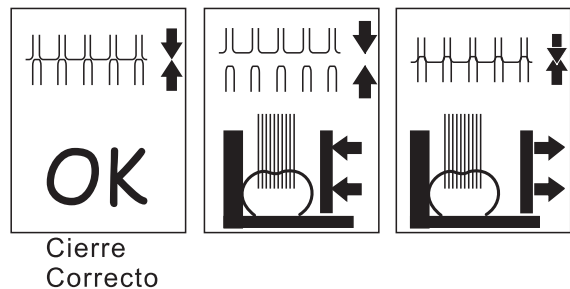

INFORMACIÓN TÉCNICA

MODELO	OffiWire - 31 PASO 3 : 1 	OffiWire - 21 PASO 2 : 1 																																																										
FORMATO DE PERFORADO	Carta (11" o 279 mm) = 32 Perforaciones 1/2 Carta (5.5" o 140 mm) = 16 Perforaciones A4 (11.69" o 297 mm) = 34 Perforaciones	Carta (11" o 279 mm) = 21 Perforaciones 1/2 Carta (5.5" o 140 mm) = 11 Perforaciones A4 (11.69" o 297 mm) = 23 Perforaciones																																																										
CAPACIDAD Y DIAMETRO	<table style="width: 100%; border-collapse: collapse;"> <thead> <tr> <th style="text-align: left;">No. de Hojas</th> <th colspan="2" style="text-align: center;">Diámetro</th> <th></th> </tr> <tr> <th style="text-align: left;">70-80 gr</th> <th style="text-align: center;">"</th> <th style="text-align: center;">mm</th> <th></th> </tr> </thead> <tbody> <tr> <td>20</td> <td style="text-align: center;">3/16"</td> <td style="text-align: center;">4.5</td> <td></td> </tr> <tr> <td>30</td> <td style="text-align: center;">1/4"</td> <td style="text-align: center;">6</td> <td></td> </tr> <tr> <td>50</td> <td style="text-align: center;">5/16"</td> <td style="text-align: center;">8</td> <td></td> </tr> <tr> <td>60</td> <td style="text-align: center;">3/8"</td> <td style="text-align: center;">9</td> <td></td> </tr> <tr> <td>80</td> <td style="text-align: center;">7/16"</td> <td style="text-align: center;">10</td> <td></td> </tr> <tr> <td>100</td> <td style="text-align: center;">1/2"</td> <td style="text-align: center;">12</td> <td></td> </tr> <tr> <td>120</td> <td style="text-align: center;">9/16"</td> <td style="text-align: center;">15</td> <td></td> </tr> </tbody> </table>	No. de Hojas	Diámetro			70-80 gr	"	mm		20	3/16"	4.5		30	1/4"	6		50	5/16"	8		60	3/8"	9		80	7/16"	10		100	1/2"	12		120	9/16"	15		<table style="width: 100%; border-collapse: collapse;"> <thead> <tr> <th style="text-align: left;">No. de Hojas</th> <th colspan="2" style="text-align: center;">Diámetro</th> </tr> <tr> <th style="text-align: left;">70-80 gr</th> <th style="text-align: center;">"</th> <th style="text-align: center;">mm</th> </tr> </thead> <tbody> <tr> <td>140</td> <td style="text-align: center;">5/8"</td> <td style="text-align: center;">16 mm</td> <td></td> </tr> <tr> <td>160</td> <td style="text-align: center;">3/4"</td> <td style="text-align: center;">19 mm</td> <td></td> </tr> <tr> <td>190</td> <td style="text-align: center;">7/8"</td> <td style="text-align: center;">22 mm</td> <td></td> </tr> <tr> <td>220</td> <td style="text-align: center;">1"</td> <td style="text-align: center;">25 mm</td> <td></td> </tr> </tbody> </table>	No. de Hojas	Diámetro		70-80 gr	"	mm	140	5/8"	16 mm		160	3/4"	19 mm		190	7/8"	22 mm		220	1"	25 mm	
No. de Hojas	Diámetro																																																											
70-80 gr	"	mm																																																										
20	3/16"	4.5																																																										
30	1/4"	6																																																										
50	5/16"	8																																																										
60	3/8"	9																																																										
80	7/16"	10																																																										
100	1/2"	12																																																										
120	9/16"	15																																																										
No. de Hojas	Diámetro																																																											
70-80 gr	"	mm																																																										
140	5/8"	16 mm																																																										
160	3/4"	19 mm																																																										
190	7/8"	22 mm																																																										
220	1"	25 mm																																																										

POLIZA DE GARANTIA

Su **OffiWire** está garantizada por un periodo de 12 meses a partir de la fecha de compra. En el evento de un defecto de fabricación o funcionamiento, su distribuidor (en su opción) le reparará o reemplazará el equipo. Nota: esta garantía no cubre daños ocasionados por el mal uso, mal trato, así como daños extraordinarios sean o no previsibles. **IMPORTANTE:** Cualquier servicio no autorizado por su distribuidor anula la garantía.

Si su **OffiWire** no esta perforando o encuadernando correctamente, primero pruebe conforme se enseña en este manual. Si no puede corregir el problema, contacte a su distribuidor para obtener instrucciones correspondientes. Por favor, asegúrese de tener consigo el número de serie y fecha de compra del equipo. Aclaración: Si su **OffiWire** tiene que ser regresada a su distribuidor, es su responsabilidad empacar y despachar apropiadamente el equipo, ya que los daños que pudieran ocurrir en el transporte no están cubiertos por la póliza de garantía.